

LEDinspect DUAL CHARGE PAD

Wire-Free Technology

Simply place a compatible worklight on the charging pad to easily hold and recharge

Flexible mounting options

With strong magnets and screw holes built-in, you can easily attach the charging pad to toolboxes, workbenches and more

Built to last

IK08 and IP20 rated to survive the rigors of the professional workshop



The easiest way to recharge two inspection lamps

Removing the need to find and connect the correct charging cable, OSRAM's Wire-Free charging pad securely stores and recharges a pair of suitable inspection lamps, so they are ready when you are. This innovative design not only enhances convenience but also supports an uninterrupted workflow.

Hoja de datos de producto

Datos técnicos

Información de producto

Referencia para pedido	LEDIL424
Aplicación (Categoría y producto específico)	LED inspection lights

Dimensiones y peso

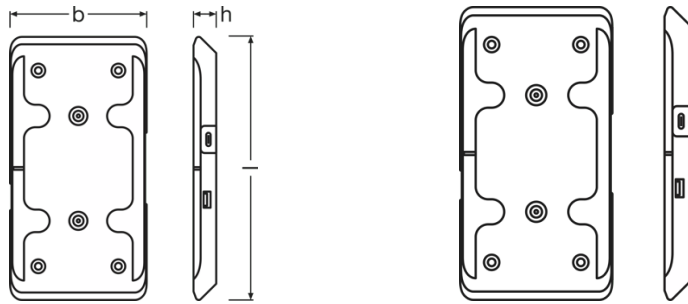

Peso del producto	220.00 g
Largo	105.0 mm
Ancho	18.0 mm
Alto	105 mm

Duración de vida

Garantía	2 years
----------	---------

Capacidades

Tecnología	LED
------------	-----

Certificados & Normas

Normas	CE/EMC/MSDS/ROHS
--------	------------------

Categorías específicas del país

Referencia para pedido	LEDIL424
------------------------	----------

Environmental information

Information according Art. 33 of EU Regulation (EC) 1907/2006 (REACH)	
Date of Declaration	13-05-2024
Primary Article Identifier	4062172393188

Hoja de datos de producto

Candidate List Substance 1	Lead
CAS No. of substance 1	7439-92-1
Safe Use Instruction	The identification of the Candidate List substance is sufficient to allow safe use of the article.
Declaration No. in SCIP database	298f9330-2cce-45e2-84a3-cadbe07428a5

Logistical Data

Código del producto	Descripción del producto	Unidad de embalaje (Piezas/unidad)	Dimensiones (largo x ancho x alto)	Volúmen	Peso bruto
4062172393188	CHARGING PAD	Estuche de cartón 1	145 mm x 25 mm x 210 mm	0.76 dm ³	600.00 g
4062172393195	CHARGING PAD	Embalaje de envío 6	440 mm x 160 mm x 101 mm	7.11 dm ³	6300.00 g

El código del producto mencionado describe la unidad más pequeña de la cantidad que se puede pedir. Una unidad de envío puede contener uno o más productos individuales. Al cursar un pedido, introduzca la cantidad de la unidad de envío o su múltiple.

Descarga datos

Fichero
 User instruction LEDinspect SINGLE CHARGE PAD DUAL CHARGE PAD

Consejos de aplicación

Para más información detallada sobre la aplicación y gráficos vea la hoja de datos del producto.

Aviso

Sujeto a cambios sin aviso. Excepto errores y omisiones. Asegúrese de utilizar la emisión más reciente.

OSRAM